

# HS 双螺杆泵



## 新款:

- 输送平稳
- 无磨损
- 适用于高粘度物料
- 大流量
- 高压力
- 通过了EHEDG和3-A认证



食品

饮料

制药

日化

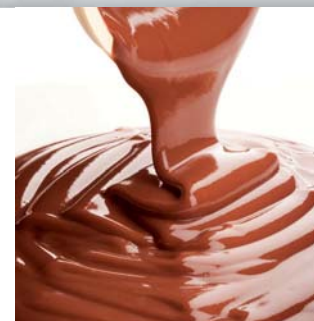

我们关注的是安全

## 发展应用

HYGHSPIN系列泵是为了精确和卫生而开发的，它符合食品饮料行业的品质要求，并且适合日化和制药行业的许多应用。

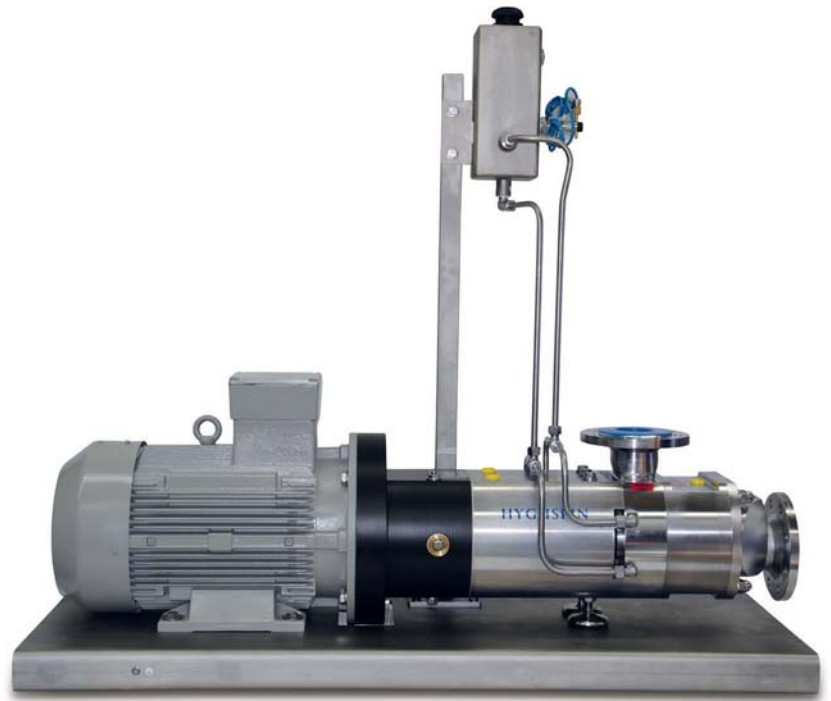

## 优点:

- 输送平稳
- 无磨损，各转动部件无接触
- 适用于高粘度物料
- 大流量，可达到 200 m<sup>3</sup>/h
- 高压
- 通过了EHEDG和 3-A认证
- 物料输送和CIP清洗仅需一台泵
- 可输送含纤维物料和含颗粒物料
- 复合加热套
- 拆装简便



## 用途广泛

- 饮料行业
- 啤酒行业
- 熟食行业
- 面包厂
- 糖果行业
- 牛奶行业
- 肉加工行业
- 日化和制药行业



- 平稳输送, 有不同的螺距可选
- 5-120HZ变频调速-物料输送和清洗仅需一台泵
- 优良的吸入性能, 低的必需汽蚀余量
- 轴向平稳的物料输送
- 可输送含颗粒介质
- 可输送含气介质

精密齿轮确保了进料部件的无接触运行

最佳性能的不锈钢轴承座

带可调键连接的传动轴

所需相同空间的双作用和单作用机械密封

泵出口

- 卫生级环形密封
- 无死角
- 符合FDA 认证的橡胶材质

可人工清洗的快速拆装部件

- 泵入口 (可反转)
- 多种标准和公称直径可选
- 卧式卸料可完全泵空

最佳电抛光表面, 光洁度(Ra < 0.8)

通过精密工程精确定位的组件

泵腔带有专利的碳化铬耐磨涂层

机械密封冲洗接口

轴封区域的硬质轴— 无磨损, 无油耗

带PTFE防酸耐磨涂层的铝合金齿轮罩



## 性能曲线

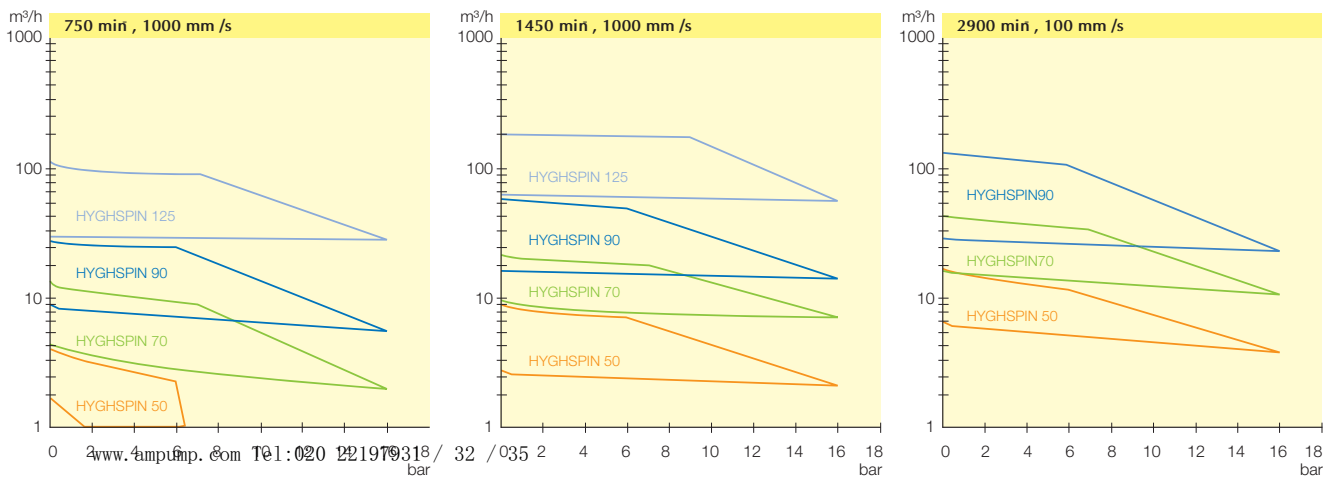

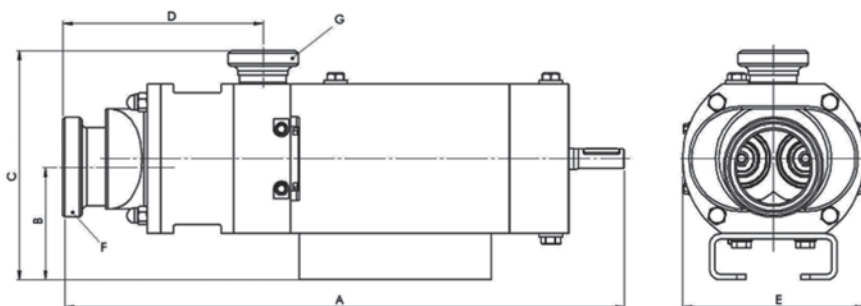

型号	流量	最大固体颗粒直径 $\phi$	尺寸 (mm)					出液口	进液口	重量
			A	B	C	D	E	G	H	
HYGHSPIN 70	100 l/h – 30 m <sup>3</sup> /h	20 mm	615	124	252	219	199	2" 或 DN50	2" 或 DN50 3" 或 DN80	65 kg
HYGHSPIN 90	1 m <sup>3</sup> /h – 80 m <sup>3</sup> /h	28 mm	723	146	342	275	259	2.5" 或 DN65	3" 或 DN80 4" 或 DN100	128 kg
HYGHSPIN 125	10 m <sup>3</sup> /h – 200 m <sup>3</sup> /h	45 mm	1004	212	491	280	249	3" 或 DN80	4" 或 DN100 6" 或 DN150	365 kg

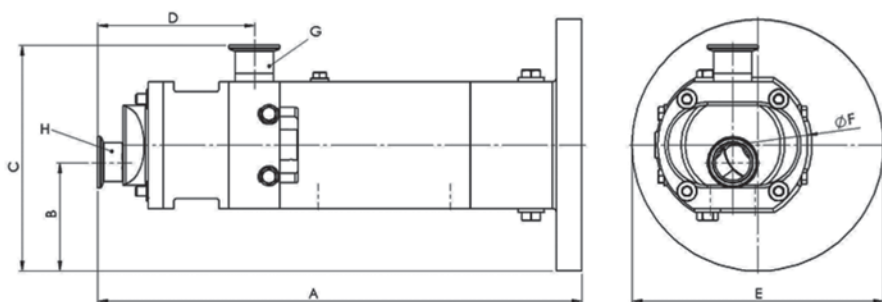

型号	流量	最大固体颗粒直径 $\phi$	尺寸 (mm)							出液口	进液口	重量
			A	B	C	D	E	F	G	H		
HYGHSPIN 50B	30 l/h – 15 m <sup>3</sup> /h	15 mm	495	108	224	156	250	149	1 1/2" 或 DN40	1 1/2" 或 DN40 2" 或 DN50	37 kg	
HYGHSPIN 70B	100 l/h – 30 m <sup>3</sup> /h	20 mm	650	200	295	209	350	199	2" 或 DN50	2" 或 DN50 3" 或 DN80	68 kg	
HYGHSPIN 90B	1 m <sup>3</sup> /h – 80 m <sup>3</sup> /h	28 mm	785	148	334	275	350	259	2.5" 或 DN65	3" 或 DN80 4" 或 DN100	150 kg	



#### 性能特点

流量	30 l/h – 200 m <sup>3</sup> /h
压力	16 bar, 可选 25 bar
吸入状况	NPSHr 可达 0.5 m
粘度	0.5 – 1.000.000 cSt
物料温度	-10 – 130 °C, 带油冷可达 160 °C
清洗温度	140 °C
消毒温度	可达 145 °C
触料部件	3.1 认证的316L不锈钢 (其它材质按需求可定制)
橡胶	通过FDA 认证的氢化丁腈橡胶 (其它材质按需求可定制)